

MRC ショート コレットチャックホルダ

MRC Short Collet Chuck Holder

- 刃物込みのホルダ全長を最短に。
Can make holder length including cutting tool minimum.
- 高精度、高耐久性コレットチャック
High precision and durable collet chuck
- 2面拘束仕様 (BT主軸にも使用可)
Two face contact shank (Can be used for BT spindle also)
- センタースルーオイルホール対応可
Coolant through body.

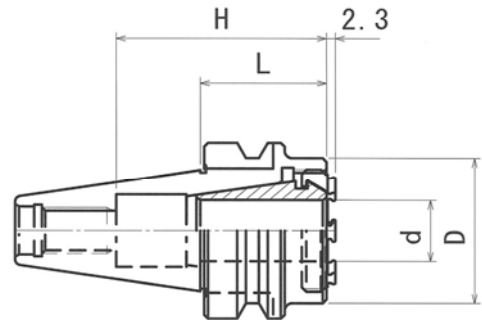

FIG. 1

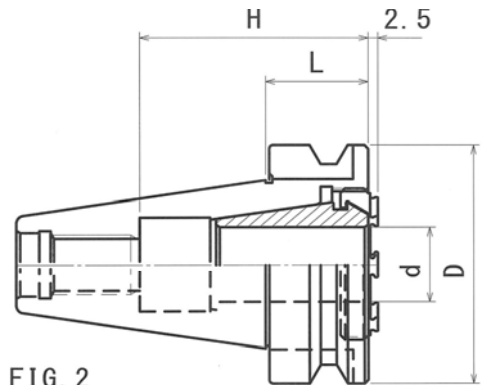

FIG. 2

MRC-Short Holder (2面拘束仕様)

CODE	FIG	d	L	D	H	適合コレット	本体質量kg
TBT30-MRC16-33	1	1.0~16.0	33	38	60	MRC16-□	0.4
TBT40-MRC20-27	2	2.0~20.0	27	63	63	MRC20-□	0.8
TBT50-MRC30-38		3.0~30.0	38	100	90	MRC30-□	3.3

■ ナットは付属しておりますが、コレット、レンチは別途ご注文下さい。

【デモ動画↓】



MRC-Short Wrench

CODE	適合ホルダ
E25AX	TBT30-MRC16-33
E32AX	TBT40-MRC20-27
E40AX	TBT50-MRC30-38



マノヨーツール株式会社
MANYO TOOLS CO., LTD.

〒619-0216 京都府木津川市州見台6丁目4番
TEL.0774-66-4246 FAX.0774-66-4247
U R L: <http://www.manyo-tools.co.jp>
E-mail: info@manyo-tools.co.jp



4, 6-CHOME KUNIMIDAI KIZUGAWA-SHI KYOTO, 619-0216 JAPAN
PHONE.+81-774-66-4246 FAX.+81-774-66-4247