

複合加工機用ワーク、クランプ治具

Fixture for multi-tasking machines.

- ◆ 複合加工機、マシニングセンター用ワーククランプ治具。
Clamping fixture for multi-tasking machines and machining centers.
- ◆ 高精度ワーク交換、機械干渉に最適操作性が向上いたします。
High precision workpiece change and less interference with machine.

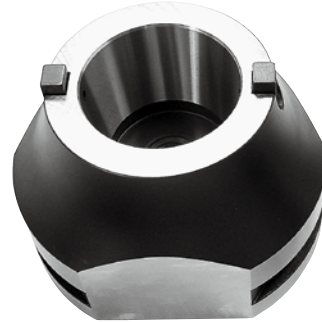

CODE LF150-100 / NMT50-MMC42-110

- ◆ 2ピース構造、先端チャック部の長さを交換する事が出来ます。
Length of chuck can be changed thanks to 2 pieces structure.

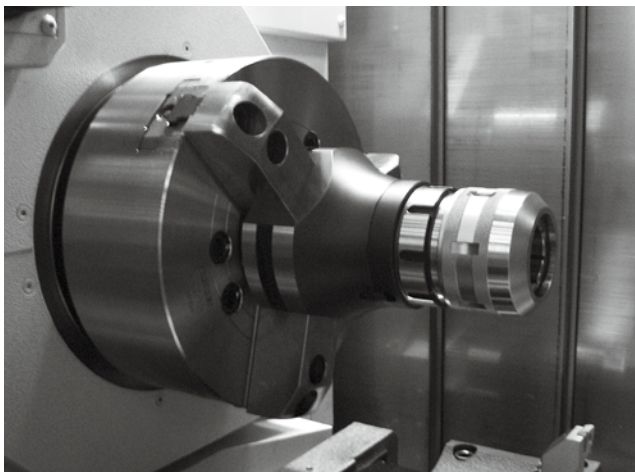
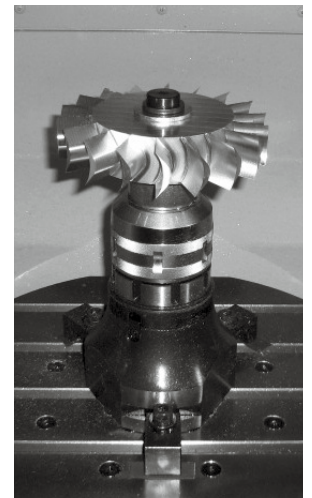
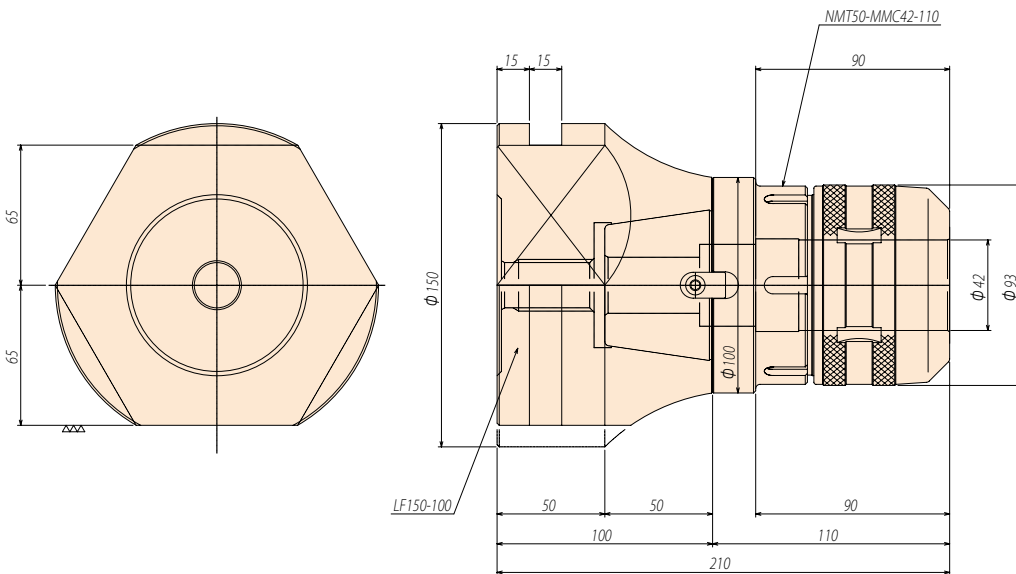

- ◆ 油圧チャック取付け状態。3面でも装着可能。
Installing on hydraulic chuck.

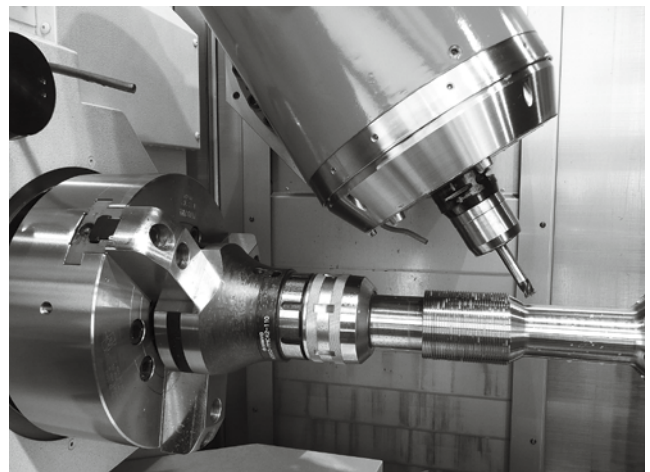

- ◆ 工具主軸の機械干渉を防げます。
Less interference with spindle head.

5軸制御立型マシニングセンタ治具

Fixture for 5 axis machining centers.

- ◆ 5軸制御立型マシニングセンター用ワーククランプ治具。
Clamping fixture for 5 axis machining centers.
- ◆ 高精度ワーク交換、機械干渉に最適操作性が向上いたします。
High precision workpiece change and less interference with machine.

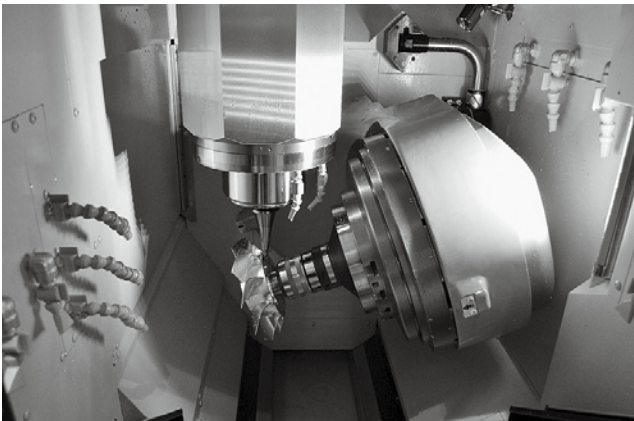

- ◆ 工具主軸の機械干渉を防げます。
Less interference with spindle head.



CODE MF250-80 / NMT50-MMC42-110

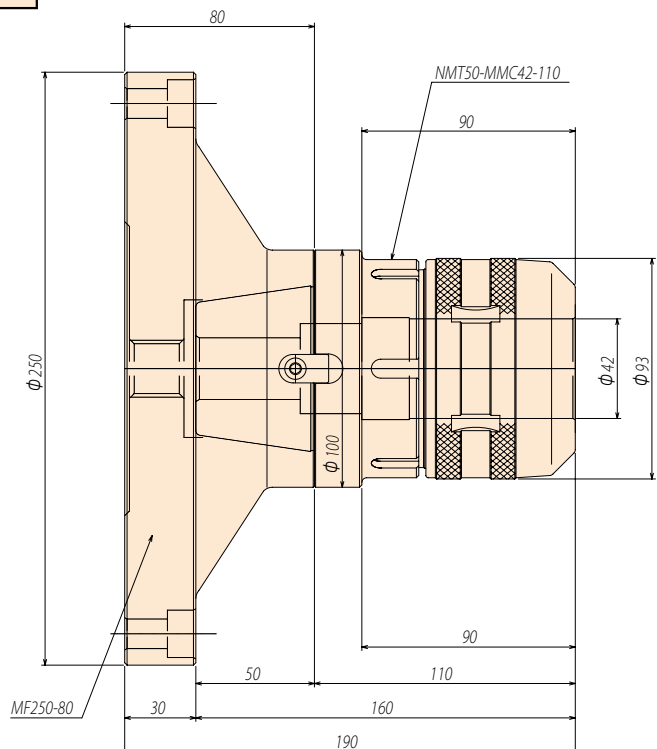
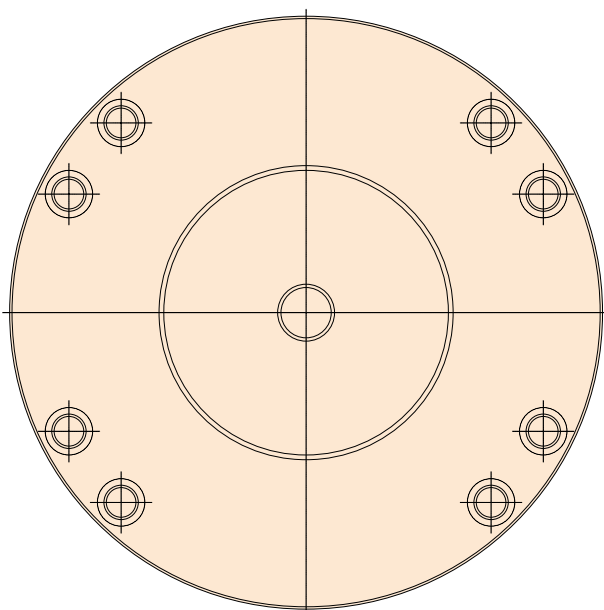

- ◆ 機械テーブル取付部を、ご指示いただきましたらお客様機械仕様に対応製作いたします。
Special fixture can be made to fit your machine table.



特殊ボーリングバー
Special Boring Bar



超硬ボーリングバー
Carbide Boring Bar



超硬ロングコレットチャックホルダ
Long Carbide Collet Chuck Holder



KM特殊ボーリングバー
KM Special Boring Bar



特殊裏面カッター&ロングアーバ
Special Back Facing Cutter & Long Arbor



HSK開先カッター
HSK Groove Cutter



BT50端面溝入れホルダ
BT50 Surface Groove Holder



BT50開先カッター
BT50 Groove Cutter



特殊テールストック
Special Tailstock



ジャーナル幅削りフライス用ロングアーバ
Long Arbor for Milling

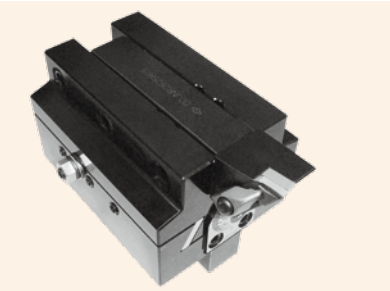

**25角バイト用
アジャスタブルボーリングヘッド**
Adjustable Boring Head

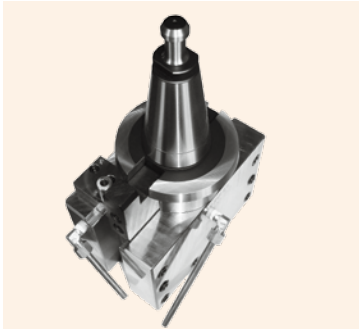

ターニング用ホルダ
Turning Holder



コアドリル
Core Drill



裏ザグリカッター
Back Spot Facing Cutter



特殊ホブ盤用アーバ
Special Hob Arbor

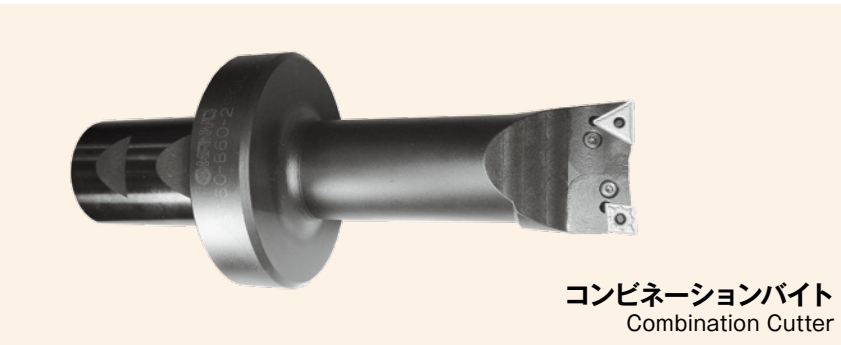

コンビネーションバイト
Combination Cutter



特殊開先カッター
Special Groove Cutter



**放電加工機用
コレットチャックホルダ**
Collet Chuck Holder for Electric Discharge Machine



HSK100ラインバー
HSK100 Line Bar

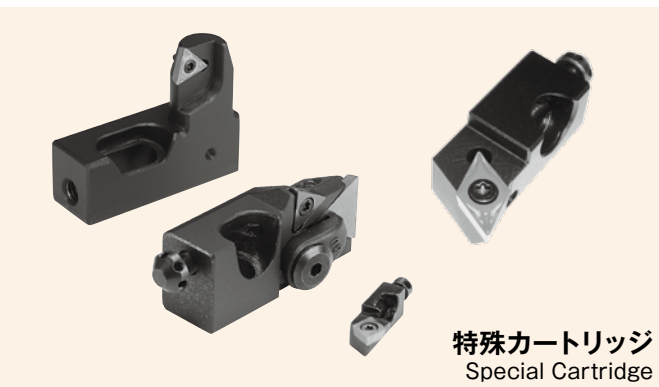

特殊カートリッジ
Special Cartridge



工具研削用ミーリングチャック
Milling Chuck for Tool Grinding



特殊面取りカッター
Special Chamfering Cutter

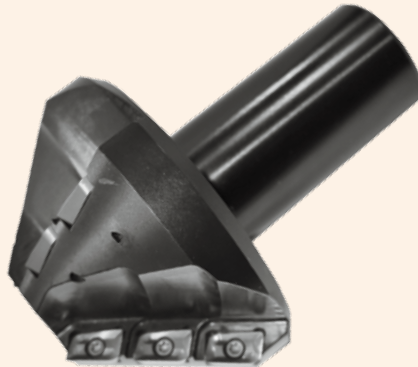

特殊面取りカッター
Special Chamfering Cutter

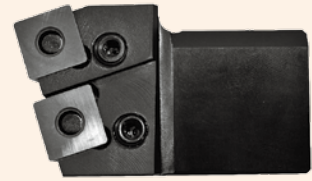

特殊バイトホルダ
Special Bite Holder



特殊Tスロットカッター
Special T-Slot Cutter



特殊ボーリングヘッド
Special Cutter Head

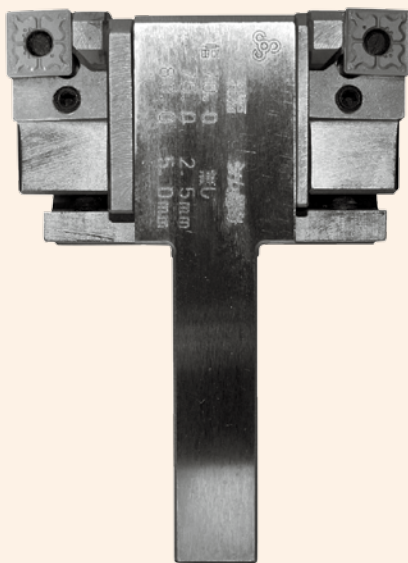

特殊スロッターバイト
Special Slotter Bite



特殊逆引ボーリングバー
Special Boring Bar



特殊溝入れホルダ
Special Groove Holder

●これら以外の特殊品も弊社ホームページにてご覧頂けます。

マンヨーツール株式会社

検索

