



HSK-MMC ミルマックス ミーリングチャック

MILLMAX MILLING CHUCK



把握力

- ◆ 増量した多数のニードルローラと剛性値を弱めないように考案した内径6ヶ所の溝にテーパを付けた高剛性・高把握力チャック。

Increased number of needle roller up to 256 pcs. and 6 tapered grooves inside of the chuck body exert tremendous chucking force.

精度保証

- ◆ チャック口元から150mm先端にて10 μ を保証。

Guaranteed accuracy within 10 micron at 150mm from chuck nose.

寿命

- ◆ ニッケル、クロム、モリブデンを含有する特殊鋼を焼入及びサブゼロ処理を施して、長寿命を保証。

Highest quality material - Nickel Chrome Molybdenum steel, hardened and sub-zero treatment guarantees long life.

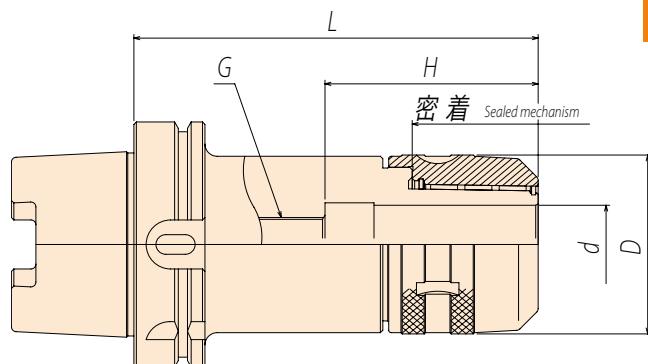

HSK63

CODE	ϕd	L	D	H	G
A63-MMC20 -105	20	105	52	67	-
-165		165			M18 \times P1.5
-200		200			
A63-MMC25 -105	25	105	60	80	M18 \times P1.5
-165		165			
-200		200			
A63-MMC32 -110	32	110	73	80	-
-165		165		87	M18 \times P1.5
-200		200			

HSK100

CODE	ϕd	L	D	H	G
A100-MMC20 -110	20	110	52	67	-
-165		165			M18 \times P1.5
-200		200			
-300		300			
A100-MMC25 -110	25	110	60	80	-
-165		165			M18 \times P1.5
-200		200			
-300		300			
A100-MMC32 -120	32	120	73	87	-
-165		165			M22 \times P1.5
-200		200			
-250		250			
-300		300			
A100-MMC42 -135	42	135	93	100	-

■ 特殊サイズも注文により製作いたします。ストレートコレットP30 Special size is available upon request.

■ クーラントパイプは付属されております(固定式)。Coolant pipe is included.



MMC ミルマックス ミーリングチャック

MILLMAX MILLING CHUCK



BT50

CODE	ϕd	L	D	H	G
BT50-MMC20 -105	20	105	52	67	M18 × P1.5
		150			
		200			
		250			
		300			
		350			
BT50-MMC25 -105	25	105	60	80	M22 × P1.5
		135			
		150			
		200			
		250			
		300			
BT50-MMC32 -105	32	105	73	87	M22 × P1.5
		120			
		135			
		150			
		200			
		250			
		300			
		350			
		400			
		500			
BT50-MMC42 -105	42	105	93	105	M22 × P1.5
		120			
		135			
		150			
		200			
		250			
		300			
		350			
		400			
		500			

■コレット、レンチは付属していません。別途お求めください。詳細はP29.30

Purchase collet and wrench separately (see P29.30).

■特殊サイズも注文により製作いたします。Special size is available upon request.

レンチ

WRENCH



CODE	LENGTH	CHUCK
FS-20	210	MMC20
FS-25	240	MMC25
FS-32	270	MMC32
FS-42	270	MMC42



MC ストレートコレット

STRAIGHT COLLET



CODE	ϕd	D	L
MC20-	6、8、10、12、16	20	53
MC25-	6、8、10、12、16、20	25	60
MC32-	6、8、10、12、16、20、25	32	65
MC42-	6、8、10、12、16、20、25、32、40	42	80

■特殊サイズも注文により製作いたします。 Special size is available upon request.

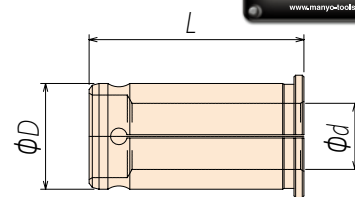

MC42-40



MC-MT テーパースリーブ

TAPER SLEEVE



CODE	MT	D
MC20-MT	MT1	20
MC32-MT	MT1、MT2、MT3	32
MC42-MT	MT1、MT2、MT3、MT4	42

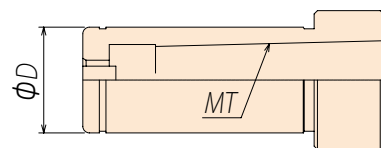

クーラントタイプ調整ネジ

ADJUST SCREW FOR COOLANT TYPE

バックアップスクリュー

BACK-UP SCREW



CODE	d	D	L	C	H
M18-SN5	M18P=1.5	5	60	35	25
-SN11		11	50	25	
M22-SN5	M22P=1.5	5	70	45	25
-SN11		11	60	35	
-SN18		18	50	25	

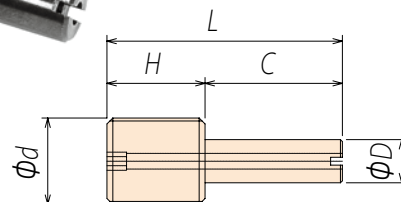

クーラントシールパッド付バックアップスクリュー

BACK-UP SCREW W/COOLANT SEAL



CODE	d	D	L	C	H	h
M18-CP9	M18P=1.5	9	50	25	25	4
-CP15		15	30	6	24	
M22-CP9	M22P=1.5	9	60	35	25	
-CP15		15	45	20	25	
-CP19		19	30	6	24	

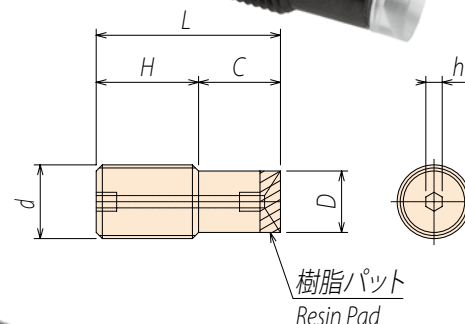

高圧用バックアップスクリュー

BACK-UP SCREW FOR HIGH PRESSURE



CODE	d	D	L	H	h	O-ring
HRMS11	M11P=1.0	8	25	10	2.5	N 4
HRMS15	M15P=1.5	12			3	P 6
HRMS18	M18P=1.5	15	30		4	P 9
HRMS22	M22P=1.5	19			5	P12

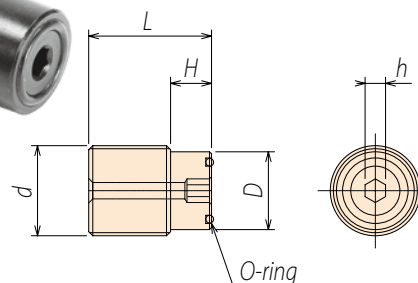



HSK-SLM サイドロックエンドミルホルダ

SIDE LOCK END MILL HOLDER



- ◆ オイルホール完全対応。
Collant through body.
- ◆ ミーリング、ドリル加工に最適です。
Ideal for milling and drilling.

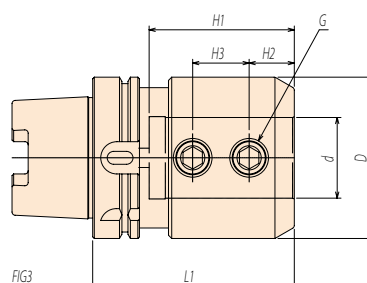
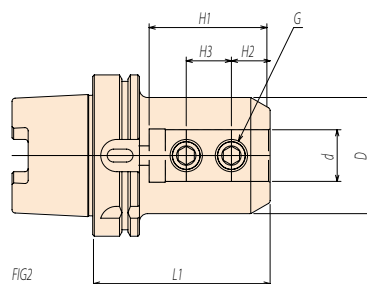
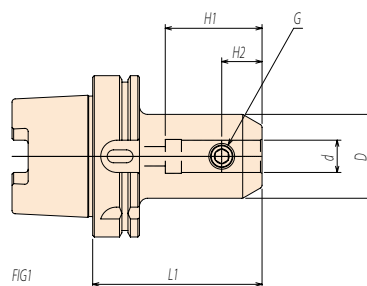

CODE	FIG	ϕd	L1	D	H1	H2	H3	G
A100 - SLM20 -105	1	20	105	52	60	25	-	M16 P2.0
A100 - SLM25 -110	2	25	110	65	70	24	25	M18 P2.5
A100 - SLM32 -110		32		72	75	28		
A100 - SLM40 -120	3	40	120	85	85	25	32	M20 P2.5
A100 - SLM42 -120		42						
A100 - SLM50 -125	3	50	125	100	90	27	35	M24 P1.5

■ 特殊サイズも注文により製作いたします。Special size is available upon request.

■ クーラントパイプは付属されております(固定式)。Coolant pipe is included.

HSK クーラントパイプ

HSK COOLANT PIPE

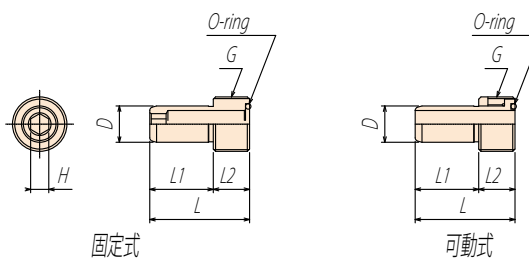

固定式 Fixed type

CODE	HSK No.	d	L	L1	L2	G	H
0-2050	HSK 50	10	33	23	10	M16xP1.0	5
0-2063	HSK 63	12	36.5	24.5	12	M18xP1.0	6
0-2100	HSK100	16	44	28	16	M24xP1.5	8

可動式 Flexible type

CODE	HSK No.	d	L	L1	L2	G
0-3063	HSK 63	12	36.5	25	11.5	M18xP1.0
0-3100	HSK100	16	44	28.5	15.5	M24xP1.5

■ 可動式は取外しに専用レンチが別途必要です。

Special wrench is required to remove flexible type coolant pipe.