



大型機械の段取り省力化にも最適。

詳細は P50

専用ツール不要!
Special tool is not required.

クイックチェンジホルダ (QCH)

QUICK CHANGE HOLDER

汎用フライス盤でマシニングセンターの BT ツールが
使用出来るクイックチェンジシステムです。

Quick change system makes BT shank tool holder for
machining center use with manual milling machine.



BT シャンクの V フランジを利用したナット締付け脱着システム。
Clamping/unclamping by a nut with V flange of BT shank.

プルスタッド装着でも使用可能。
Possible to use your holder with retention knob.

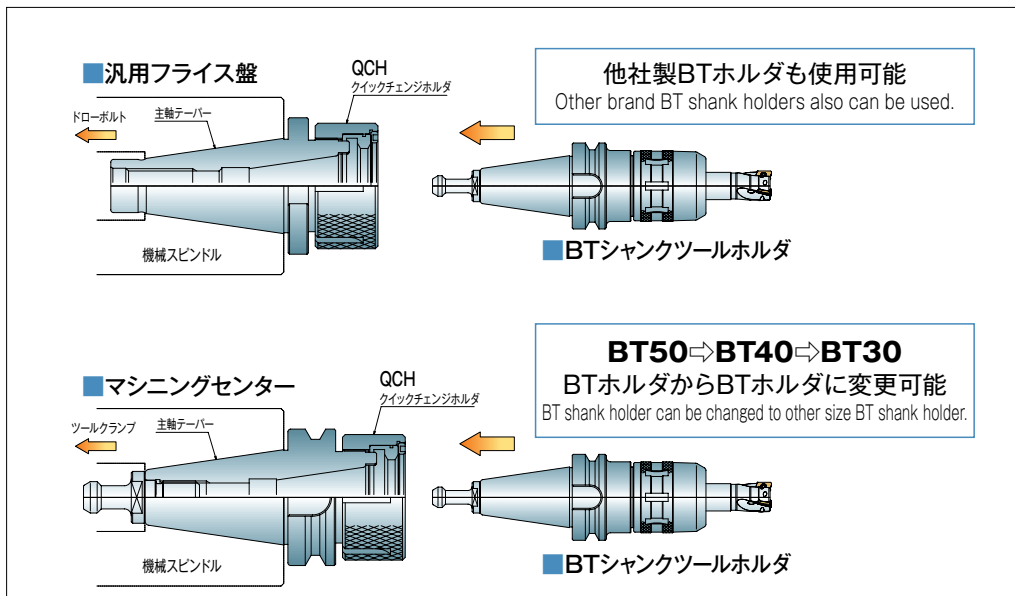



QCH クイックチェンジホルダ

QUICK CHANGE HOLDER



- ◆汎用フライスでクイックチェンジホルダを使いMC用の工具をクイックチェンジ交換で使用する。
- ◆汎用フライスに使用した後、MC用に戻ります。
Quick Change Holder can make the tool for machining center use with manual milling machine.

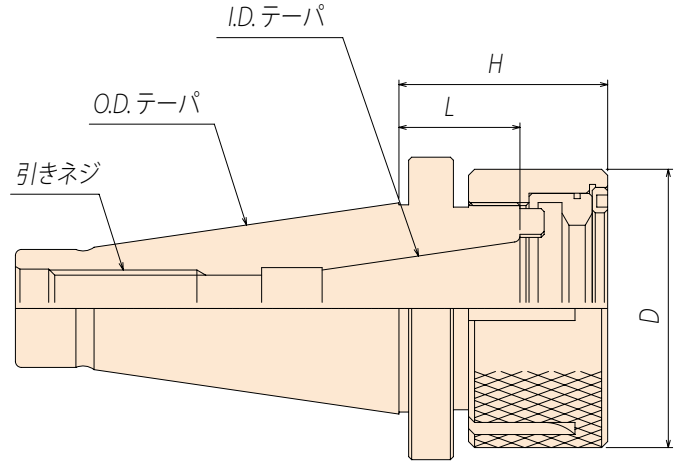

CODE	O.D. テーパ O.D. Taper	I.D. テーパ I.D. Taper	引きネジ	L	D	H
T40U-BT30-30	NT40	BT30	U5/8"-11	30	74	52.6
T40M-BT30-30			M16P=2			
T50U-BT30-35	NT50	BT30	U1-8	35	92	57.6
T50M-BT30-35			M24P=3			
T50U-BT40-40	NT50	BT40	U1-8	40	148	67
T50M-BT40-40			M24P=3			
T60M-BT50-65	T60M	BT50	M30P=3.5	65	148	105

■特殊サイズも注文により製作いたします。レンチは付属しておりませんので、別途ご注文ください。
Special size is available upon request. Purchase wrench separately.

- ◆BT50の機械でBT40の仕事に役立ちます。
- ◆BT50⇔BT40⇔BT30の流用性が生まれます。
Easy to change tool shank.

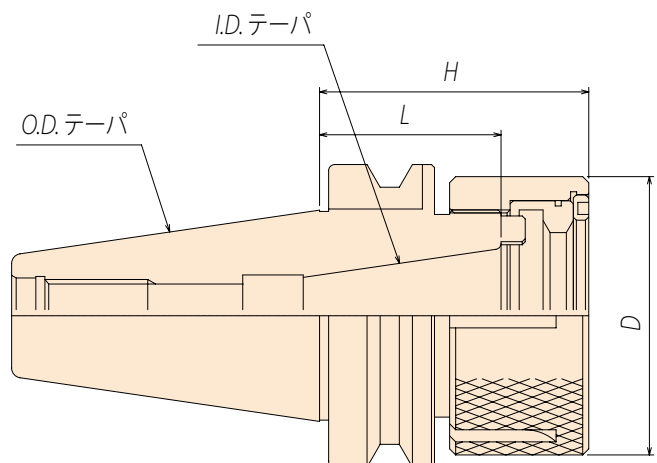

CODE	O.D. テーパ O.D. Taper	I.D. テーパ I.D. Taper	L	D	H
BT40-BT30-45	BT40	BT30	45	74	67.6
BT50-BT30-60	BT50		60		82.6
BT50-BT40-60	BT50	BT40	60	92	87
BT50-BT50-90	BT50	BT50	90	148	130
BT60-BT50-75	BT60		75		115

■特殊サイズも注文により製作いたします。レンチは付属しておりませんので、別途ご注文ください。
Special size is available upon request. Purchase wrench separately.



QCH クイックチェンジホルダ

QUICK CHANGE HOLDER



大型機械の段取り省力化ホルダ QCH型 For setup improvement of large size machine

- ◆ 横中ぐり用バーチカルミーリングアタッチメントに最適！
工具交換がレンチ 1 本で簡単に脱着可能、作業性が向上いたします。
Ideal for vertical milling attachment of horizontal boring machine.
Easy tool change by wrench.
- ◆ 門形5面加工機の多品種部品加工に威力を発揮いたします！
高精度で位置決め加工が出来、工具交換が素早く簡単に行えます。
Work well for various kinds of parts processing on double column five face milling machine.
High accuracy positioning and quick & easy tool change.

大型機械

Large size machine

- ◆ 横中ぐり盤
- ◆ 門型マシニングセンター



機械スピンドル

Machine Spindle

QCH
クイックチェンジホルダ
(BT50 - BT50 - 90)

Quick change holder

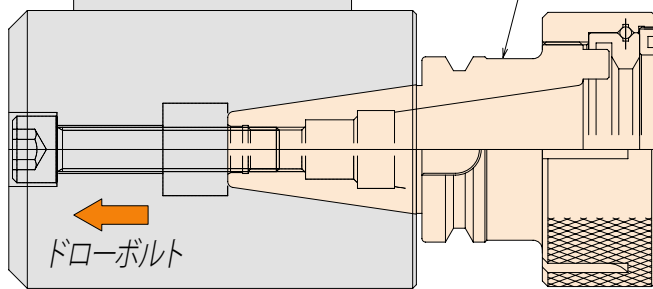

ドローボルト

アングルヘッド

Angle Attachment

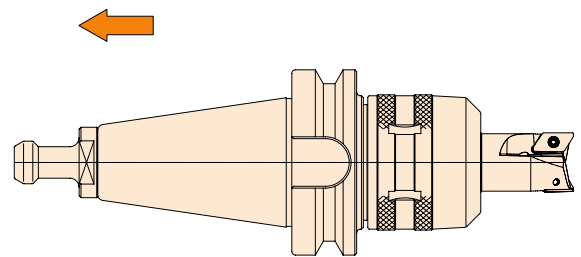

BTシャンクツールホルダ

BT Tool Holder

レンチ1本で素早くホルダ交換



レンチ

WRENCH

CODE	FK-No.	LENGTH	HOLDER I.D
FS-130	70 ~ 75	250	-BT30-
FS-140	92 ~ 100	290	-BT40-
FS-150	140 ~ 150	385	-BT50-